

## НОРМАТИВНАЯ ДОКУМЕНТАЦИЯ

ТР ТС 019/2011 Технический регламент Таможенного союза «О безопасности средств индивидуальной защиты» ГОСТ EN 795-2019 «ССБТ. СИЗ от падения с высоты. Устройства анкерные. ОТТ. Методы испытаний» ТУ 28.22.18-023-26937632-2022 «СИЗ от падения с высоты. Анкерные устройства типа А, В, Е торговой марки HIGH SAFETY»

## ХРАНЕНИЕ, ТРАНСПОРТИРОВАНИЕ И УТИЛИЗАЦИЯ

Компоненты и элементы оборудования должны транспортироваться в специальной упаковке, обеспечивающей защиту от механических, химических и других повреждений, природных и климатических воздействий.

Консервационное хранение компонентов и элементов оборудования следует осуществлять в сухом и очищенном от загрязнений состоянии, при температуре от плюс 5 до плюс 30 °С. Не допускается консервационное хранение компонентов и элементов оборудования в одном помещении с бензином, керосином, маслами, нефтепродуктами, кислотами и другими химически активными веществами.

Срок хранения 30 лет с даты изготовления при условии соблюдения правил хранения.

В случае невозможности дальнейшего использования изделия оно подлежит утилизации в соответствии с требованиями действующего законодательства.

## СРОК СЛУЖБЫ И ГАРАНТИИ ПРОИЗВОДИТЕЛЯ

Срок годности (службы) 30 лет с даты ввода в эксплуатацию при условии ежегодного проведения периодических проверок компетентным лицом, уполномоченным производителем. Фактический срок службы может быть сокращен при несоблюдении условий эксплуатации в части правил эксплуатации, ухода, упаковки, транспортирования и хранения, частоты и условий использования, использования не по назначению, в результате естественного износа. **Внимание!** В определенных случаях срок службы может сократиться до однократного использования, например: при работе с агрессивными химическими веществами, при экстремальных температурах, при контакте с острыми гранями, после динамической нагрузки или статических нагрузок, превышающих допустимые значения.

Гарантийный срок составляет 5 лет с даты ввода в эксплуатацию. Гарантия распространяется только на брак изготовления и дефекты элементов устройства, выявленные в ходе периодического осмотра и функциональной проверки, при условии соблюдения правил эксплуатации. В случае возникновения повреждений компонентов/элементов в результате срывов, статических или динамических испытаний или вследствие ненадлежащего использования средства защиты вытягивающего типа гарантия не предоставляется.

HIGH SAFETY

Ознакомьтесь с паспортом перед началом использования средства индивидуальной защиты!

# ПАСПОРТ АНКЕРНЫЙ СТОЛБ AP-T200

### Сведения о подтверждении соответствия:

- Продукция соответствует требованиям ТР ТС 019/2011
- Продукция испытана в соответствии с ГОСТ EN 795-2019
- Сертификат подтверждения соответствия № ЕАЭС RU C-RU.СЦ18.В.00853/23 до 28.03.2028
- Продукция имеет маркировку IIC Ga T6

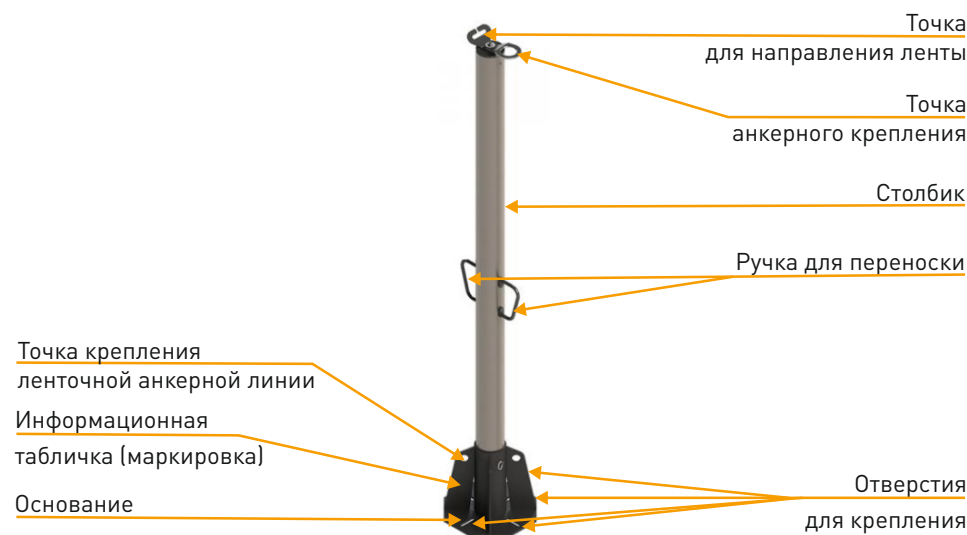

Информацию по эксплуатации, хранению, утилизации, а также сроки службы и хранения и гарантии изготовителя см. в руководстве по эксплуатации к оборудованию.

ООО «Высота-М» оставляет за собой право внесения изменений в конструкцию своей продукции, не влекущих снижения потребительских свойств.



## ПЕРИОДИЧЕСКИЕ ПРОВЕРКИ И ТЕХНИЧЕСКОЕ ОБСЛУЖИВАНИЕ

№ п/п	Дата	Основание	Обнаруженные дефекты, проведенные виды ремонта, прочая информация	Фамилия и подпись компетентного лица	Дата очередного периодического контроля

<b>ФОРМУЛЯР</b>
<b>Наименование оборудования:</b> Анкерное устройство типа А (с максимально допустимым одновременным числом пользователей – не более одного)
<b>Модель:</b> Анкерный столб
<b>Артикул:</b> AP-T200
<b>Дата изготовления:</b>
<b>Высота одного изделия:</b> 2,0 м
<b>Количество:</b> __ шт.
<b>Серийный номер:</b> _____ _____ _____ _____ _____ _____ _____
<b>Производитель:</b> ООО «Высота-М»
<b>Адрес и контакты производителя:</b> 125424, Россия, г. Москва, вн. тер. г. Муниципальный округ Покровское-Стрешнево, Волоколамское шоссе, дом 73, помещение I, ком. 27-36, оф. 707, этаж технический; тел.: +7 (499) 3981315, e-mail: info@high-safety.com, www.high-safety.com
<b>Адрес производства:</b> 141800, Россия, Московская область, г. Дмитров, ул. Профессиональная, д. 169
<b>Дата ввода в эксплуатацию:</b>
<b>Дата вывода из эксплуатации:</b>
<b>ФИО ответственного лица:</b>

